

Zapytanie ofertowe

Remont kotłowni gazowej - wymiana kotłów
w Szkole Podstawowej nr 4 im. Jana Pawła II w Rybniku przy ul. Karola Miarki 74

I. ZAMAWIAJĄCY

Miasto Rybnik – Szkoła Podstawowa nr 4 im. Jana Pawła II w Rybniku
ul. Karola Miarki 74,

44 - 203 Rybnik

Adres e-mail: sp4ryb_dyr@onet.pl

Telefon: 32 42 23538

II. OPIS PRZEDMIOTU ZAMÓWIENIA

1. Przedmiotem zamówienia jest remont kotłowni gazowej –wymiana kotłów.

Klasyfikacja Wspólnego Słownika Zamówień (CPV):

44621200-1 Kotły grzewcze

45300000-0 Roboty instalacyjne w budynkach

45331110-0 Instalowanie kotłów

3.Rodzaj zamówienia: robota budowlana

Szczegółowy Opis przedmiotu zamówienia:

Remont kotłowni gazowej - wymiana kotłów w Szkole Podstawowej nr 4

im. Jana Pawła II w Rybniku przy ul. Karola Miarki 74

Stan istniejący:

W kotłowni szkoły zlokalizowanej w piwnicy budynku zabudowane są

2 kotły gazowe, które są zużyte technicznie i wymagają wymiany. W kotłach zabudowane są palniki atmosferyczne. Odprowadzenie spalin z kotłów odbywa się poprzez wkłady kominowe ze stali nierdzewnej, które poprzez istniejący murowany szyb kominowy wyprowadzone są ponad dach.



Zdjęcie 1. Widok kotłów



Zdjęcie 2. Tabliczka znamionowa kotła



Zdjęcie 3. Poziome przewody spalinowe [„czopuchy”: L poz.1=1,5 m i L poz.2=2,6 m]



Zdjęcie 4. Zewnętrzny komin spalinowy

[wysokość komina (wkładów kominowych) od czopucha kotłów do wylotu to około 13,00 m].
Istniejący układ technologiczny obrazuje poniższy schemat.

Charakterystycznym elementem tego układu jest sprzęgło hydrauliczne.

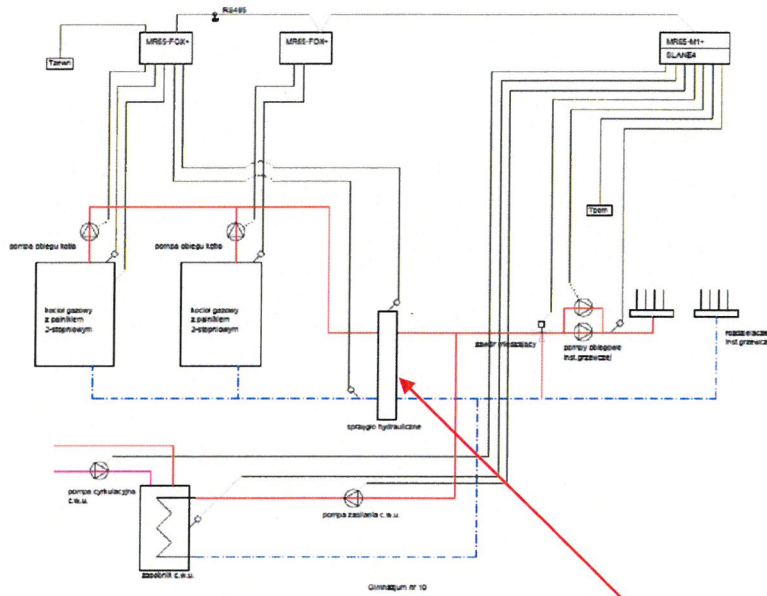

Sprzęgło hydrauliczne

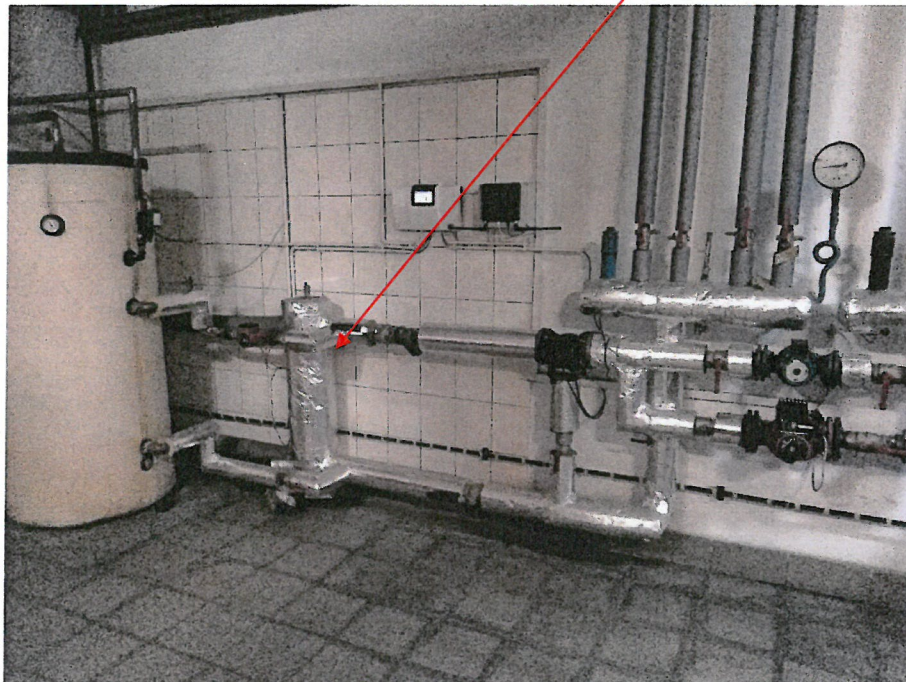

Zdjęcie 5. Sprzęgło hydrauliczne

Lokalizacja pomp obiegu kotłowego (DN 32)



Zdjęcie 6. Widok instalacji kotła z tyłu.

Zakres zamówienia:

Głównym założeniem prac remontowych jest pozostawienie istniejącego układu technologicznego kotłowni bez zmian. Przedmiotem zamówienia jest dostawa i montaż dwóch fabrycznie nowych kotłów gazowych oraz układu spalinowego, a także adaptacja istniejących instalacji (gazowej, hydraulicznej) i układu automatyki, w tym:

1. Zdemontowanie i wywóz na złomowisko istniejących kotłów oraz elementów instalacji.
Uwaga: uzyskane środki finansowe ze sprzedaży złomu należy przekazać szkole.
2. Dostawa i montaż 2 kotłów gazowych kondensacyjnych o mocy 100 kW każdy (łącznie 200 kW, [+/- 10% - 180 kW-220]).
Uwaga: dopuszcza się zabudowanie kotłów stojących lub wiszących.
3. Dostawa i montaż 2 kompletów wkładów kominowych z blachy nierdzewnej.
4. Prace instalacyjne (hydraulika, elektryka, automatyka), montażowe i izolacyjne.
5. Drobne prace ogólnobudowlane, np. w rejonie komina.
6. Wykonawca jest zobowiązany do uruchomienia kotłów zgodnie z obowiązującymi procedurami i normami lub zapewnienia tych czynności przez autoryzowany serwis producenta kotłów i zobowiązuje się do serwisowania kotłów w okresie gwarancji
7. Wykonawca przeszkoli konserwatora w zakresie prawidłowej i bezpiecznej obsługi kotłów.

8. Wykonawca przekaze Zamawiającemu instrukcję obsługi i książkę gwarancyjną kottów (w języku polskim).
9. Wykonawca jest zobowiązany do udzielenia minimum 24-miesięcznej gwarancji na wykonane roboty oraz zastosowane materiały i dostarczone urządzenia, licząc od daty podpisania protokołu odbioru.
10. Wskazany jest, aby przed złożeniem oferty Wykonawca przeprowadził wizję lokalną w celu oceny i wyceny, na własną odpowiedzialność, wszelkich czynników (dostosowanie odpowiedniej technologii, dobór materiałów) wpływających na przygotowanie oferty i określenie ceny ryczałtowej. Wizję można dokonywać w godz. od 6.30 do 15.30 od poniedziałku do piątku.

Ogólne informacje:

- 1) Wykonanie prac objętych zamówieniem odbędzie się przy użyciu materiałów własnych, narzędzi i sprzętu Wykonawcy;
- 2) Zamawiający zapewni Wykonawcy bezpłatny pobór niezbędnych mediów (energia, woda), dostęp do urządzeń sanitarnych oraz miejsce składowania sprzętu i materiałów do czasu zakończenia prac;
- 3) Zastosowane materiały muszą być zgodne w obowiązującymi normami i przepisami oraz posiadać wszelkie stosowne atesty i certyfikaty do zastosowania w budynkach szkolnych;
- 4) Zakres przedmiotu zamówienia obejmujący wykonanie prac realizowany będzie od poniedziałku do piątku w godzinach ustalonych z Zamawiającym;
- 5) Dostęp do pomieszczenia będzie ustalony co najmniej 3 dni przed rozpoczęciem prac z osobą odpowiedzialną ze strony Zamawiającego;
- 6) Wszystkie roboty należy wykonać zgodnie z obowiązującymi przepisami, normami oraz sztuką budowlaną przez pracowników o odpowiednich kwalifikacjach zawodowych.

III. WARUNKI UDZIAŁU W POSTĘPOWANIU

1. Zdolność do występowania w obrocie gospodarczym.

O udzielenie zamówienia publicznego mogą ubiegać się wykonawcy, którzy spełniają warunki dotyczące posiadania zdolności do występowania w obrocie gospodarczym. Zamawiający nie określa warunku w tym zakresie.

2. Sytuacja ekonomiczna lub finansowa.

O udzielenie zamówienia publicznego mogą ubiegać się wykonawcy, którzy spełniają warunki dotyczące sytuacji ekonomicznej lub finansowej. Zamawiający nie określa warunku w tym zakresie.

3. Zdolność techniczna lub zawodowa.

O udzielenie zamówienia publicznego mogą ubiegać się wykonawcy, którzy spełniają warunki dotyczące zdolności technicznej lub zawodowej. Zamawiający nie określa warunku w tym zakresie.

4. Uprawnienia do prowadzenia określonej działalności gospodarczej lub zawodowej, o ile wynika to z odrębnych przepisów.

O udzielenie zamówienia publicznego mogą ubiegać się wykonawcy, którzy spełniają warunki dotyczące posiadania uprawnień do prowadzenia określonej działalności gospodarczej lub zawodowej, o ile wynika to z odrębnych przepisów. Zamawiający nie określa warunku w tym zakresie.

IV. WARUNKI I TERMIN REALIZACJI ZAMÓWIENIA

1. Wykonawca, któremu zostanie udzielone zamówienie, zobowiązany jest do podpisania umowy w miejscu i czasie wskazanym przez Zamawiającego.
2. Termin wykonania przedmiotu zamówienia: **do 60 dni od dnia podpisania umowy**
3. Zamawiający nie będzie udzielać zaliczek na realizację zamówienia.
4. Wszelkie rozliczenia związane z realizacją zamówienia, którego dotyczy niniejsze zamówienie, dokonywane będą w PLN.
5. Termin płatności ustala się na 30 dzień od daty otrzymania przez Zamawiającego prawidłowo wystawionej faktury.

V. OPIS SPOSOBU PRZYGOTOWANIA OFERTY

1. Wykonawca powinien przygotować ofertę, która składa się z dwóch elementów:
 - 1) formularza ofertowego, który stanowi załącznik nr 1 do niniejszego zapytania,
 - 2) oświadczenia o spełnianiu warunków udziału w postępowaniu o udzielenie zamówienia publicznego oraz o niepodleganiu wykluczeniu z postępowania, który stanowi załącznik nr 2 do niniejszego zapytania.
2. Wszystkie elementy formularza oferty oraz oświadczenia muszą zostać w sposób czytelny wypełnione.
3. Oferta powinna zostać podpisana przez osobę uprawnioną do składania oświadczeń woli w imieniu Wykonawcy (w przypadku złożenia oferty elektronicznie jako zeskanowany dokument).
4. Zapytanie ofertowe zamieszczono na stronie:
<https://sp04.bip.edukacja.rybnik.eu/zamowienia-publiczne/>

VI. MIEJSCE ORAZ TERMIN SKŁADANIA OFERT

1. Ofertę należy złożyć do **8 grudnia 2022** roku do godziny **15:00**:
 - a) osobiście – w siedzibie Zamawiającego od poniedziałku do piątku w godzinach od 7:30. do 15:00
albo
 - b) pocztą lub kurierem na adres Zamawiającego:
Szkoła Podstawowa nr 4 im. Jana Pawła II w Rybniku
ul. Karola Miarki 74, 44-203 Rybnik
Ofertę złożoną osobiście lub za pośrednictwem poczty należy opakować w jednej zamkniętej kopercie z dopiskiem „Oferta na remont kotłowni gazowej – wymiana kotłów w Szkole Podstawowej nr 4 im. Jana Pawła II w Rybniku”
albo

- c) elektronicznie na adres: sp4ryb_dyr@onet.pl
- 2. Oferty złożone po terminie nie będą rozpatrywane.
- 3. Wykonawca może przed upływem terminu składania ofert zmienić lub wycofać swoją ofertę.
- 4. W toku badania i oceny ofert Zamawiający może żądać od wykonawców wyjaśnień dotyczących treści złożonych ofert.

VII. INFORMACJE DOTYCZĄCE WYBORU NAJKORZYSTNIEJSZEJ OFERTY

- 1. Zamawiający dokona oceny ważnych ofert na podstawie następujących kryteriów:
 - 1) cena 100%
- 2. Wyniki i wybór najkorzystniejszej oferty zostanie ogłoszony do 14 grudnia 2022 roku na stronie internetowej pod adresem:
<https://sp04.bip.edukacja.rybnik.eu/zamowienia-publiczne/>
- 3. Zamawiający zastrzega sobie prawo do unieważnienia niniejszego postępowania na każdym jego etapie bez podawania przyczyny.

VIII. INFORMACJA DOTYCZĄCA PRZETWARZANIA DANYCH OSOBOWYCH I PRZYSŁUGUJĄCYCH Z TEGO TYTUŁU PRAWACH:

- 1. Administratorem danych osobowych jest Szkoła Podstawowa nr 4 im. Jana Pawła II w Rybniku, ul. Karola Miarki 74, 44-203 Rybnik.
- 2. SP04 wyznaczyło inspektora ochrony danych, z którym można się skontaktować listownie, na adres: Szkoła Podstawowa nr 4im. Jana Pawła II w Rybniku, ul. Karola Miarki 74, 44-203 Rybnik lub pocztą elektroniczną, na adres:sp4ryb_dyr@onet.pl każdej sprawie dotyczącej przetwarzania danych osobowych.
- 3. Dane osobowe przetwarzane są w celu udzielenia zamówienia publicznego, co jest zgodne z art. 6 ust. 1 lit. c) oraz e) rozporządzenia Parlamentu Europejskiego i Rady (UE) 2016/679 z dnia 27 kwietnia 2016 roku w sprawie ochrony osób fizycznych w związku z przetwarzaniem danych osobowych i w sprawie swobodnego przepływu takich danych oraz uchylenia dyrektywy 95/46/WE (ogólne rozporządzenie o ochronie danych). Podanie danych osobowych jest obowiązkowe. Ich brak uniemożliwi udział w postępowaniu o udzielenie zamówienia publicznego.
- 4. Dane osobowe nie będą podlegały profilowaniu, tj. zautomatyzowanemu procesowi prowadzącemu do wnioskowania o posiadaniu przez konkretną osobę fizyczną określonych cech.
- 5. Osobie, której dane osobowe dotyczą, przysługuje:
 - 1) prawo dostępu do swoich danych osobowych oraz otrzymania ich kopii,
 - 2) prawo sprostowania (poprawiania) swoich danych osobowych (skorzystanie z prawa sprostowania nie może skutkować zmianą wyniku postępowania o udzielenie zamówienia publicznego ani zmianą postanowień umowy),
 - 3) prawo ograniczenia przetwarzania swoich danych osobowych (skorzystanie z prawa ograniczenia przetwarzania nie ma zastosowania w odniesieniu do przechowywania, w celu zapewnienia korzystania z ochrony praw innej osoby fizycznej lub prawnej lub z uwagi na ważne względy interesu publicznego),

- 4) prawo wniesienia skargi do Prezesa Urzędu Ochrony Danych Osobowych.
6. Osobie, której dane osobowe dotyczą, nie przysługuje:
 - 1) prawo usunięcia swoich danych osobowych,
 - 2) prawo przenoszenia swoich danych osobowych,
 - 3) prawo sprzeciwu, wobec przetwarzania swoich danych osobowych.
7. Odbiorcami danych osobowych mogą być inne osoby lub podmioty, którym, zgodnie z przepisami ustawy o dostępie do informacji publicznej, zostanie udostępniona dokumentacja postępowania.
8. Dane osobowe będą przechowywane jedynie w okresie niezbędnym do spełnienia celu, dla którego zostały zebrane lub w okresie wskazanym przepisami prawa. Po spełnieniu celu, dla którego dane zostały zebrane, dane mogą być przechowywane jedynie w celach archiwalnych, zgodnie z obowiązującymi przepisami prawa w tym zakresie.

IX. KONTAKT Z WYKONAWCĄ

1. Osobami upoważnionymi do kontaktu z Wykonawcami są ;
 - 1) Mariola Kostecka – tel. 324223538, e-mail: sp4ryb_dyr@onet.pl
2. Załączniki do niniejszego zapytania ofertowego:
 - 1) formularz ofertowy (załącznik nr 1),
 - 2) oświadczenie Wykonawcy (załącznik nr 2),
 - 3) projekt umowy (załącznik nr 3).
 - 4) wzór protokołu odbioru roboty budowlanej (załącznik nr 4)

WICEDYREKTOR SZKOŁY
Alexandra
mgr Aleksandra Rewer

